

ВИЩИЙ НАВЧАЛЬНИЙ ПРИВАТНИЙ ЗАКЛАД  
«ДНІПРОВСЬКИЙ ГУМАНІТАРНИЙ УНІВЕРСИТЕТ»

Кафедра ПСИХОЛОГІЇ

На правах рукопису

**БАНДУР ЯНА ОЛЕКСІЇВНА**

**ВПЛИВ СІМЕЙНИХ ВІДНОСИН ТА ВІКОВИХ КРИЗ НА ШЛЮБНІ  
ВІДНОСИНИ**

Спеціальність 053 Психологія  
(код) (назва спеціальності)

Освітня програма Психологія  
(назва)

Кваліфікаційна робота на здобуття освітнього ступеня магістра

Науковий керівник:  
**Спіріна Ірина Дмитрівна,**  
доктор медичних наук,  
професор

**РЕКОМЕНДОВАНО ДО ЗАХИСТУ**

Протокол засідання кафедри

№ 6 від 01.02.2022

Завідувач кафедри

 Людмила ПРИСНЯКОВА

(підпис)

(І'мя, ПРИЗВИЩЕ)

Дніпро, 2022

**ВИЩИЙ НАВЧАЛЬНИЙ ПРИВАТНИЙ ЗАКЛАД  
«ДНІПРОВСЬКИЙ ГУМАНІТАРНИЙ УНІВЕРСИТЕТ»**

Кафедра \_\_\_\_\_ психології \_\_\_\_\_  
Освітній ступінь \_\_\_\_\_ бакалавр \_\_\_\_\_  
Спеціальність \_\_\_\_\_ психологія \_\_\_\_\_  
Освітня програма \_\_\_\_\_ магістерська, другий рівень \_\_\_\_\_

**ЗАТВЕРДЖУЮ**

Завідувач кафедри психології  
**Людмила ПРИСНЯКОВА**

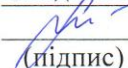
  
(підпис)

«10».лютого.2022 року

**ЗАВДАННЯ НА КВАЛІФІКАЦІЙНУ РОБОТУ**

БАНДУР ЯНА ОЛЕКСІВНА

(прізвище, ім'я, по батькові здобувача вищої освіти)

1. Тема роботи \_\_\_\_\_ «Вплив сімейних відносин та вікових криз на шлюбні відносини».

2. Науковий керівник \_\_\_\_\_ доктор медичних наук, професор

Спіріна Ірина Дмитрівна

(прізвище, ім'я, по батькові, науковий ступінь, вчене звання)

3. Строк подання роботи на кафедру \_\_\_\_\_ 14.02.2022р

4. Мета кваліфікаційної роботи \_\_\_\_\_ Вивчити сьому сімейну кризу та шляхи її подолання.

з'ясування передумов зради і обґрунтувати вибір діагностичного матеріалу для його застосування в сімейному консультуванні.

5. Завдання випускної кваліфікаційної роботи \_\_\_\_\_

1. Аналіз літературних джерел та психологічних досліджень за феноменом трансформації шлюбних відносин при переживанні кризи семи років;

2. Конкретизувати підходи до дослідження психологічної категорії кризи сімейних відносин;

3. Підібрати методики адекватні предмету і меті дослідження.

4. Провести емпіричне дослідження та здійснити його аналіз.

5. Сформулювати та провести корекційну програму.

6. Здійснити висновки і пропозиції.

### Консультанти розділів роботи

Розділ	Прізвище, ініціали та посада консультанта	Підпис, дата	
		завдання видав	завдання прийняв
Вступ	Ірина СПІРИНА доктор медичних наук, професор	28.09.2021	24.10.2021
Теоретичні розділи	Ірина СПІРИНА доктор медичних наук, професор	15.10.2021	27.12.21
Емпіричні розділи	Ірина СПІРИНА доктор медичних наук, професор	15.10.2021	19.10.2021
.Аналіз та практичні	Ірина СПІРИНА доктор медичних наук, професор	11.11.2021	11.11.2021
Список використаних	Ірина СПІРИНА доктор медичних наук, професор	15.11.2021	16.11.2021
Підготовка доповіді та	Ірина СПІРИНА доктор медичних наук, професор	20.01.2022	20.01.2022
Подання кваліфікаційної роботи	Ірина СПІРИНА доктор медичних наук, професор	19.02.2022	19.02.2022

### КАЛЕНДАРНИЙ ПЛАН ВИКОНАННЯ КВАЛІФІКАЦІЙНОЇ РОБОТИ

№ з/п	Назва етапів дипломного проекту (роботи)	Строк виконання етапів проекту (роботи)	Примітка
1.	Вступ	Жовтень 2021р.	виконано
2.	I Розділ	Листопад 2021р.	виконано
3.	II Розділ	Грудень 2021р.	виконано
4	III Розділ	Січень 2022 р	виконано
6	Робота в цілому	Лютий 2020р.	виконано

Науковий керівник

  
(підпис)

Ірина СПІРИНА

Здобувач вищої освіти

  
(підпис)

Яна БАНДУР

Дата видавання завдання 29.09.2021 р

## РЕФЕРАТ

### ВПЛИВ СІМЕЙНИХ ВІДНОСИН ТА ВІКОВИХ КРИЗ НА ШЛЮБНІ ВІДНОСИНИ,

здобувач вищої освіти БАНДУР ЯНА ОЛЕКСІЇВНА

**Актуальність дослідження:** полягає в тому, що сім'я це базовий інститут відтворення людських поколінь, їх первинної соціалізації, який має великий вплив на становлення особистості, забезпечує якісне різноманіття форм спілкування, взаємодій людини в різних сферах життєдіяльності суспільства.

Сім'я - осередок суспільства, найважливіша форма організації особистого побуту, джерело якої в подружньому союзі і родинних зв'язках, що живуть разом і провідними загальне господарство - таке визначення дав Є.Г. Ейдемільер. Криза, що торкнулася всі системи життєзабезпечення суспільства, безпосередньо вразив і сім'ю, яка виступає найважливішим соціальним чинником, що визначає життєстійкість нації, суспільства і держави. Від психологічного самопочуття сучасної сім'ї та буде залежати яке покоління буде жити і працювати в ХХІ столітті.

В останні десятиліття сучасна сім'я в більшості країн зазнає серйозних змін. За даними літератури можна виділити загальні риси, властиві сім'ям в сучасному суспільстві: падіння народжуваності, ускладнення міжособистісних відносин, зростання розлучень і, отже, зростання кількості неповних сімей і сімей з нерідними батьками, широке поширення позашлюбних народжень. В нашій країні гостро стоять соціальні проблеми сім'ї: зниження її матеріального рівня, погіршення фізичного і психічного стану здоров'я дітей і батьків, збільшення числа самотніх чоловіків і жінок. Якщо в минулому сім'ю об'єднували чисто зовнішні, формальні чинники (закон, звичаї, громадська думка, традиції і ін.), То в даний час формується новий тип сім'ї, єдність якої все більше залежить від особистих відносин один до одного всіх її членів - їх взаєморозуміння, прихильність, взаємна участь, повагу, відданість, симпатія і любов. Саме ці почуття і сприяють

міцності сімейного вогнища.

Постановка проблеми сімейних відносин, визначення психологічних підстав їх розуміння і вивчення є актуальними завданнями не тільки через що відзначається дослідниками кризи сучасної сім'ї та назрілими в зв'язку з цим психотерапевтичними завданнями, - психологічне розуміння сімейних відносин матиме теоретичне і практичне значення як в плані досягнення благополуччя і стабільності сімейних відносин, так і для реалізації евристичних цілей наукового пошуку в ситуації кризи інформаційних технологій, кризи громадських систем. Більшість фахівців сходяться на думці, що сучасна російська сім'я переживає справжній криза, причому прояв цієї кризи виявляється тим яскравіше, чим вище загальний рівень соціально-економічного розвитку суспільства, чим вище рівень життя і матеріального благополуччя людей. Особливі труднощі відчуває молода сім'я, яка сьогодні найбільше потребує уваги та підтримки як з боку держави, так і з боку психологічної науки і практики.

У роботах Алешиной Ю.Є., Дружиніна В.М., Ковальова С.В., Кочарян АС, Кочарян Г.А., Співаковський АС, Пезешкіана Н., Ейдемільер Е.Г., і інших вчених підкреслюється, що сім'я прямо або побічно відображає всі зміни, що відбуваються в суспільстві, хоча і має відносну самостійність, стійкістю. Незважаючи на всі зміни, потрясіння, сім'я як соціальний інститут встояла.

Більшість психологів і соціологів, які досліджують сімейні відносини, підкреслюють важливість початкового періоду розвитку сім'ї (Антонюк Е.В., Гребенников І.Ф., Дементьєва І.Ф., Дмитрієнко А.К., Зуськова О.В., Кратохвил С., Левкович В.П., Лідері А.Г., Мацковская М.С., Меньшутін В.П., Навайтіс Г., Річардсон Р., Сисенко В.А., Трапезникова Т.М., Олійник Ю.М., Філіппова Г.Г., Харчев А.Г., Burges E. і ін.). Саме в цей період відбувається подружня адаптація, формуються сімейні норми, здійснюється оволодіння рольовим поведінкою. Одночасно в цей період загострюються майже всі проблеми подружнього життя. «Як і все живе, сім'я буває найбільш слабкою

з момент виникнення».

Сучасна сім'я і її проблеми служать об'єктом дослідження психології, педагогіки, соціології, демографії, економіки, вивчають динаміку емоційних стосунків у шлюбі, причини самотності в сім'ї і її розпаду, особливості сімейного виховання. Будучи соціальним інститутом, сім'я визначає стабільність суспільства і його здатність заповнювати населення в кожному наступному поколінні. Тому суспільство в цілому зацікавлене у створенні умов для забезпечення продуктивного функціонування сімейної системи, успішність якого багато в чому визначено якістю шлюбно-сімейних і дитячо-батьківських відносин.

**Об'єкт дослідження:** подружжя, які перебувають у шлюбі сім років.

Предмет дослідження: шляхи подолання кризи семи років.

**Мета дослідження:** вивчити сьому сімейну кризу та шляхи її подолання.

**Гіпотеза** дослідження: ми припускаємо, що характер взаємин у подружніх парах в період проходження нормативних сімейних криз 3-7 років, має свою специфіку і зазнає певні зміни, а також зі збільшенням стажу шлюбних відносин проявляється тенденція до зменшення взаємних відкритих конфліктів.

**В ході дослідженні нами були вирішені наступні завдання:**

1. Аналіз літературних джерел та психологічних досліджень за феноменом трансформації шлюбних відносин при переживанні кризи семи років;

2. Конкретизувати підходи до дослідження психологічної категорії кризи сімейних відносин;

3. Підібрати методики адекватні предмету і меті дослідження.

4. Провести емпіричне дослідження та здійснити його аналіз.

5. Сформулювати та провести корекційну програму.

6. Здійснити висновки і пропозиції.

Види, форми та методи роботи які використовувалися:

- Рекомендація, вправа, гра, бесіда;
- Індивідуальна, групова;
- Спостереження, діагностування, анкетування, тестування.

### **Методи та методики дослідження:**

У нашому дослідженні досліджувалося три групи методів:

1. Теоретичні методи (аналіз, синтез, узагальнення літературних джерел).
2. Емпіричні методи дослідження (спостереження, бесіда, психодіагностика, психокорекція).
3. Математико - статистичні методи (математичне очікування, дисперсія, кореляційний аналіз).

**Наукова значимість дослідження** полягає в обґрунтуванні зв'язку особливостей реагування подружжя на конфліктні ситуації з задоволеністю шлюбно-сімейними відносинами в сім'ї; особистісними характеристиками і подружнім стажем, зв'язок з кількістю вступу в шлюб і віковими критеріями. Дано визначення кризи сім'ї, виявлені його структура, зміст і динаміка. Розроблено критерії та типологія сімей в період кризи. Виявлено форми реагування подружжя на конфліктні ситуації, розглянута внутрісімейна рольова структура, а також проблеми стійкості шлюбу.

Сучасний інститут шлюбно-сімейних відносин переживає період системної кризи, що проявляється в комплексі медико-психолого-соціальних проблем. До основних кризові прояви шлюбу відносяться: нестабільність шлюбу і високий рівень розлучень; підвищення кількості позашлюбних дітей; високий рівень абортів; незадоволеність сімейним життям; низька психологічна культура відносин і деструктивні сімейні конфлікти.

Провідною психологічної детермінантою деструктивних подружніх конфліктів в сім'ях є неузгодженість шлюбно-сімейних установок подружжя, що виявляється у формі: нівелювання тендерних відмінностей; конкурентного лідерства; домінування особистих інтересів над загальносімейним; протиріччя між свідомими і несвідомими установками;

конфліктом між рольовими очікуваннями і домаганнями у шлюбі.

**Практичне значення дослідження** зводиться до можливості розробки на їх основі програми оптимізації сімейних відносин і до можливості проведення подальших досліджень в області сімейно-шлюбних відносин з виходом на тендерні (статеві) особливості подружніх установок, родинні зв'язки та ін. Результати дослідження можуть бути використані при наданні психологічної допомоги сім'ям у вирішенні проблемних ситуацій. Профілактика розлучень і деструктивних конфліктів у шлюбі повинна бути спрямована і заснована на комплексній діагностиці неузгодженості шлюбно-сімейних установок подружжя. Дані про особливості шлюбно-сімейних установок жителів мегаполісу різного віку, виявлені в ході дослідження, можуть бути використані в практичній роботі психолога з сім'ями. Обґрунтовано рекомендації щодо профілактики деструктивних конфліктів. Результати дослідження можуть бути використані в просвітницькій, профілактичній та корекційній роботі психолога.

**Особистий внесок магістранта:** по темі магістерської роботи було зроблено наступні публікації:

1. Пріснякова Л.М., Бандур Я. Особливості прояву кризи у шлюбних відносинах. The 6th International scientific and practical conference “Modern scientific research: achievements, innovations and development prospects” (November 21-23, 2021) MDPC Publishing, Berlin, Germany. 2021. 937p. (502)

2. Пріснякова Л.М., Бандур Я. Вікові особливості переживання ревнощів. The 10th International scientific and practical conference “Results of modern scientific research and development” (December 12-14, 2021) Barca Academy Publishing, Madrid, Spain. 2021. 784 p (.486)

**Структура роботи:** робота складається з вступу, трьох розділів - двох теоретичних та одного емпіричного, висновків та списку літературних джерел та додатків. Робота викладена на 205 сторінках, містить 28 таблиць та 43 рисунка. В списку літератури 72 найменувань.



## ЗМІСТ

ВСТУП.....	18
РОЗДІЛ І. ПСИХОЛОГІЧНІ ОСОБЛИВОСТІ СПРИЙНЯТТЯ КРИЗИ СЕМИ РОКІВ ШЛЮБНИХ ВІДНОСИН У ДОСЛІДЖЕННЯХ ВІТЧПЗНЯНИХ ТА ЗАКОРДОНИХ ВЧЕНИХ .....	25
1.1. Сімейні відносини: визначення, види та особливості в психологічній - тературі .....	25
1.2. Теоретико-методологічні основи психологічного вивчення подружніх І^ТНОСНН.....	37
1.3. Шлюб та сім'я: поняття, сутність, типологія .....	44
1.4. Внутрішньосімейна рольова структура .....	57
РОЗДІЛ 2. ДОСЛІДЖЕННЯ ШЛЮБНИХ ВІДНОСИН ПРИ ПЕРЕЖИВАННІ КРИЗИ У ШЛЮБІ.....	68
2.1. Проблеми стійкості шлюбу .....	68
2.2. Сутність та специфіка подружніх конфліктів .....	74
2.3. Психологічні причини сімейних криз.....	90
2.4. Соціально-психологічні проблеми розлучень і повторних шлюбів. ....	106
РОЗДІЛ 3. ЕМПІРИЧНЕ ДОСЛІДЖЕННЯ КРИЗИ У ШЛЮБНИХ ВІДНОСИНАХ .....	117
3.1. Організація емпіричного дослідження .....	117
3.2. Учасники дослідження та їх градація .....	121
3.3. Результати діагностик та їх аналіз .....	128
3.3.1. Методика «Типовий сімейний стан».....	128
3.3.2. Методика «Розподіл ролей в сім'ї. Дослідження сімейних відносин» .....	139

3.3.3. Методика «Характер взаємодії подружжя в конфліктних ситуаціях» .....	152
3.3.4. Методика «Задоволеність шлюбом» .....	165
3.3.5. Методика «Рівень суб'єктивного контролю (РСК)» .....	175
3.4. Корекційна робота з кризою у подружжя.....	188
ВИСНОВКИ.....	208
ПЕРЕЛІК ДЖЕРЕЛ ПОСИЛАННЯ .....	215

## ВСТУП

Сім'я відіграє велику роль у сучасному суспільстві. Вона є первинною д і тдною соціальних груп, класів, які утворюють соціальну структуру будь-якої країни бо життя більшості людей так чи інакше пов'язане з сім'єю — своєрідним мікросвітом, де сплітаються складні економічні, політичні, т і нелогічні, ідеологічні, фізіологічні та інші соціальні проблеми. Будучи залежним від економічного становища країни, від політики, рівня культури, сімейне життя впливає на стан національної економіки, політичні події тощо. Вивчення сім'ї, шлюбу має глибоке практичне значення, воно є важливою ид-мовою розуміння багатьох процесів, які відбуваються у суспільстві.

Сім'я в її синхронному функціонуванні є системою, що знаходиться в і і впій рівновазі завдяки сталим зв'язкам. Однак саме ця рівновага є : т: мим, живим, що змінюються і оновлюється. Зміна соціальної . гтуації, розвиток сім'ї або одного з її членів тягне за собою зміну всієї . ігеми внутрішньосімейних відносин і створює умови для появи нових : сливостей побудови взаємин, іноді діаметрально протилежних.

Для характеристики таких проблемних ситуацій, викликаних переходом з однієї стадії життєвого циклу на іншу, американська дослідниця Рона і іпорт в 1963 році ввела поняття «нормативного стресу», або «нормальної тези». Вона зазначала, що в нормальному розвитку сім'ї існують якісь центи, названі «точками незворотності», які є кордонами між стадіями життєвого циклу і які мають критичне значення для розвитку сім'ї. Вони зег-ть або до вирішення кризи і подальшому розвитку сім'ї, або до кладнення ситуації, сімейної дезадаптації і подальшого розпаду сім'ї.

Під сімейною кризою розуміється ціннісний конфлікт особистості та суспільства щодо народження та соціалізації дітей, що виливається в -і виконання репродуктивної і соціалізаційні функцій сім'ї, що супроводжується ослабленням сім'ї як союзу родичів, союзу батьків і дітей, союзу подружжя, послабленням триєдності спорідненості - батьківства -- подружжя через зникнення сімейного виробництва, спільної діяльності

баттків і дітей.

Зміна стадій життєвого циклу сім'ї є проблемами в розвитку сімейної системи, тобто кризи, пережиті кожною сім'єю, зміст яких - у вирішенні титиріч між новими завданнями, що встають перед сім'єю, і характером взаємодії і спілкування між членами сім'ї.

Кожен перехід від однієї стадії життєвого циклу до іншої ставить перед сім'єю нові цілі та завдання і вимагає структурно-функціональної "гебудови, включаючи зміну в ієрархії функцій сім'ї, вирішення питання іго верховенство і лідерство і розподіл ролей. Успішність вирішення криз переходу забезпечує ефективне функціонування сім'ї та її гармонійний гезиток.

**Актуальність дослідження:** полягає в тому, що сім'я це базовий інститут відтворення людських поколінь, їх первинної соціалізації, який має великий вплив на становлення особистості, забезпечує якісне різноманіття форм спілкування, взаємодій людини в різних сферах життєдіяльності суспільства.

Сім'я - осередок суспільства, найважливіша форма організації особистого побуту, джерело якої в подружньому союзі і родинних зв'язках, що живуть разом і провідними загальне господарство - таке визначення дав Є.Г. Ейдемільер. Криза, що торкнулася всі системи життєзабезпечення суспільства, безпосередньо вразив і сім'ю, яка виступає найважливішим соціальним чинником, що визначає життєстійкість нації, суспільства і держави. Від психологічного самопочуття сучасної сім'ї та буде залежати яке покоління буде жити і працювати в XXI столітті.

В останні десятиліття сучасна сім'я в більшості країн зазнає серйозних змін. За даними літератури можна виділити загальні риси, властиві сім'ям в сучасному суспільстві: падіння народжуваності, ускладнення міжособистісних відносин, зростання розлучень і, отже, зростання кількості неповних сімей і сімей з нерідними батьками, широке поширення позашлюбних народжень. В нашій країні гостро стоять соціальні проблеми

сім'ї: зниження її матеріального рівня, погіршення фізичного і психічного стану здоров'я дітей і батьків, збільшення числа самотніх чоловіків і жінок.

Якщо в минулому сім'ю об'єднували чисто зовнішні, формальні чинники (закон, звичаї, громадська думка, традиції і ін.), То в даний час формується новий тип сім'ї, єдність якої все більше залежить від особистих відносин один до одного всіх її членів - їх взаєморозуміння, прихильність, взаємна участь, повагу, відданість, симпатія і любов. Саме ці почуття і сприяють міцності сімейного вогнища.

Постановка проблеми сімейних відносин, визначення психологічних підстав їх розуміння і вивчення є актуальними завданнями не тільки через що відзначається дослідниками кризи сучасної сім'ї та назрілими в зв'язку з цим психотерапевтичними завданнями, - психологічне розуміння сімейних відносин матиме теоретичне і практичне значення як в плані досягнення благополуччя і стабільності сімейних відносин, так і для реалізації евристичних цілей наукового пошуку в ситуації кризи інформаційних технологій, кризи громадських систем. Більшість фахівців сходяться на думці, що сучасна російська сім'я переживає справжню кризу, причому прояв цієї кризи виявляється тим яскравіше, чим вище загальний рівень соціально-економічного розвитку суспільства, чим вище рівень життя і матеріального благополуччя людей. Особливі труднощі відчуває молода сім'я, яка сьогодні найбільше потребує уваги та підтримки як з боку держави, так і з боку психологічної науки і практики.

У роботах Алешиной Ю.Є., Дружиніна В.М., Ковальова С.В., Кочарян АС, Кочарян Г.А., Співаковський АС, Пезешкіана Н., Ейдемільер Е.Г., і інших вчених підкреслюється, що сім'я прямо або побічно відображає всі зміни, що відбуваються в суспільстві, хоча і має відносну самостійність, стійкістю. Незважаючи на всі зміни, потрясіння, сім'я як соціальний інститут встояла.

Більшість психологів і соціологів, які досліджують сімейні відносини, підкреслюють важливість початкового періоду розвитку сім'ї (Антонюк Е.В.,

Гребенников І.Ф., Дементьєва І.Ф., Дмитрієнко А.К., Зуськова О.В., Кратохвил С., Левкович В.П., Лідері А.Г., Мацковская М.С., Меньшутін В.П., Навайтіс Г., Річардсон Р., Сисенко В.А., Трапезникова Т.М., Олійник Ю.М., Філіппова Г.Г., Харчев А.Г.,. Burges E. і ін.). Саме в цей період відбувається подружня адаптація, формуються сімейні норми, здійснюється оволодіння рольовим поведінкою. Одночасно в цей період загострюються майже всі проблеми подружнього життя. «Як і все живе, сім'я буває найбільш слабкою з момент виникнення».

Сучасна сім'я і її проблеми служать об'єктом дослідження психології, педагогіки, соціології, демографії, економіки, вивчають динаміку емоційних стосунків у шлюбі, причини самотності в сім'ї і її розпаду, особливості сімейного виховання. Будучи соціальним інститутом, сім'я визначає стабільність суспільства і його здатність заповнювати населення в кожному наступному поколінні. Тому суспільство в цілому зацікавлене у створенні умов для забезпечення продуктивного функціонування сімейної системи, успішність якого багато в чому визначено якістю шлюбно-сімейних і дитячо-батьківських відносин.

**Об'єкт дослідження:** подружжя, які перебувають у шлюбі сім років.

**Предмет дослідження:** шляхи подолання кризи семи років.

**Мета дослідження:** вивчити цьому сімейну кризу та шляхи її подолання.

**Гіпотеза** дослідження: ми припускаємо, що характер взаємин у подружніх парах в період проходження нормативних сімейних криз 3-7 років, має свою специфіку і зазнає певні зміни, а також зі збільшенням стажу шлюбних відносин проявляється тенденція до зменшення взаємних відкритих конфліктів.

**В ході дослідженні нами були вирішені наступні завдання:**

7. Аналіз літературних джерел та психологічних досліджень за феноменом трансформації шлюбних відносин при переживанні кризи семи років;

8. Конкретизувати підходи до дослідження психологічної категорії кризи сімейних відносин;

9. Підібрати методики адекватні предмету і меті дослідження.

10. Провести емпіричне дослідження та здійснити його аналіз.

11. Сформулювати та провести корекційну програму.

12. Здійснити висновки і пропозиції.

Види, форми та методи роботи які використовувалися:

- Рекомендація, вправа, гра, бесіда;

- Індивідуальна, групова;

- Спостереження, діагностування, анкетування, тестування.

**Методи та методики дослідження:**

У нашому дослідженні досліджувалося три групи методів:

4. Теоретичні методи (аналіз, синтез, узагальнення літературних джерел).

5. Емпіричні методи дослідження (спостереження, бесіда, психодіагностика, психокорекція).

6. Математико - статистичні методи (математичне очікування, дисперсія, кореляційний аналіз).

**Наукова значимість дослідження** полягає в обґрунтуванні зв'язку особливостей реагування подружжя на конфліктні ситуації з задоволеністю шлюбно-сімейними відносинами в сім'ї; особистісними характеристиками і подружнім стажем, зв'язок з кількістю вступу в шлюб і віковими критеріями. Дано визначення кризи сім'ї, виявлені його структура, зміст і динаміка. Розроблено критерії та типологія сімей в період кризи. Виявлено форми реагування подружжя на конфліктні ситуації, розглянута внутрісімейна рольова структура, а також проблеми стійкості шлюбу.

Сучасний інститут шлюбно-сімейних відносин переживає період системної кризи, що проявляється в комплексі медико-психолого-соціальних проблем. До основних кризові прояви шлюбу відносяться: нестабільність шлюбу і високий рівень розлучень; підвищення кількості позашлюбних

дітей; високий рівень абортів; незадоволеність сімейним життям; низька психологічна культура відносин і деструктивні сімейні конфлікти.

Провідною психологічною детермінантою деструктивних подружніх конфліктів в сім'ях є неузгодженість шлюбно-сімейних установок подружжя, що виявляється у формі: нівелювання тендерних відмінностей; конкурентного лідерства; домінування особистих інтересів над загальносімейним; протиріччя між свідомими і несвідомими установками; конфліктом між рольовими очікуваннями і домаганнями у шлюбі.

**Практичне значення дослідження** зводиться до можливості розробки на їх основі програми оптимізації сімейних відносин і до можливості проведення подальших досліджень в області сімейно-шлюбних відносин з виходом на тендерні (статеві) особливості подружніх установок, родинні зв'язки та ін. Результати дослідження можуть бути використані при наданні психологічної допомоги сім'ям у вирішенні проблемних ситуацій. Профілактика розлучень і деструктивних конфліктів у шлюбі повинна бути спрямована і заснована на комплексній діагностиці неузгодженості шлюбно-сімейних установок подружжя. Дані про особливості шлюбно-сімейних установок жителів мегаполісу різного віку, виявлені в ході дослідження, можуть бути використані в практичній роботі психолога з сім'ями. Обґрунтовано рекомендації щодо профілактики деструктивних конфліктів. Результати дослідження можуть бути використані в просвітницькій, профілактичній та корекційній роботі психолога.

**Особистий внесок магістранта:** по темі магістерської роботи було зроблено наступні публікації:

3. Пріснякова Л.М., Бандур Я. Особливості прояву кризи у шлюбних відносинах. The 6th International scientific and practical conference "Modern scientific research: achievements, innovations and development prospects" (November 21-23, 2021) MDPC Publishing, Berlin, Germany. 2021. 937p. (502)

4. Пріснякова Л.М., Бандур Я. Вікові особливості переживання ревності. The 10th International scientific and practical conference "Results of



modern scientific research and development” (December 12-14, 2021) Barca Academy Publishing, Madrid, Spain. 2021. 784 p (.486)

**Структура роботи:** робота складається з вступу, трьох розділів - двох теоретичних та одного емпіричного, висновків та списку літературних джерел та додатків. Робота викладена на 205 сторінках, містить 28 таблиць та 43 рисунка. В списку літератури 72 найменувань.

## ВИСНОВКИ

Ми обрали дослідницький інструментарій, провели дослідження прояву кризи у шлюбних відносинах серед 25 подружніх пар з допомогою обраних методик, обробили результати діагностики і проаналізувати їх за допомогою методів математичної статистики. Вибірка представлена 25 подружніми парами (25 чоловіків і 25 жінок). Стаж шлюбу в вибірці становить 7 років.

Далі нами були інтерпретовані результати дослідження і зроблені висновки: по проведеному дослідженню, про його практичної значущості, про перспективи проведення подальших досліджень.

Так як проблеми, які виникають у подружжя, трансформуються в проблеми між подружжям, отже, причинами проблем між подружжям у шлюбі є наявність об'єктивно виникаючих проблем, а так само переведення їх з об'єктивного на суб'єктивний рівень, тобто це погляд особисто кожної людини як індивідуальності. Погляд кожного чоловіка та жінки, засноване на особистісних соціально-психологічних особливостях, а значить детерміноване стилем їх ставлення до оточуючих та самого себе.

У ході роботи були виявлені наступні положення:

Ми можемо сказати, що до трансформації шлюбних відносин під час переживання кризи семи років відносяться по-перше психологічні фактори такі як:

- відносини з батьками протилежної статі;
- узгодженість подружніх домагань в очікуванні в шлюбі;
- ціннісні орієнтації;
- модель шлюбно-сімейних відносин;
- сексуальна сумісність.

К провідним психологічним факторам, що визначає задоволеність шлюбом і прогресивний розвиток відносин відносяться: 1) превалювання цінності сімейного життя над індивідуальними інтересами; 2) сприйняття реального

партнера як вимогливого, авторитетного, близького, турботливого 3) образ ідеального партнера як доброзичливого, та не-авторитарного; 4) висока індивідуальна значущість сексуально-інтимної сфери; 5) особистий досвід відносин; 6) кількість шлюбів у які вступало подружжя та багато іншого.

Проблемами вивчення сімейних криз займалися Дементьєва І., Голод С. І., Захаров С. В., Паціорковській В. В., Паціорковская В., Сакевич В. І. та багато інших, ін. Однак, незважаючи на численні роботи соціологів, психологів, педагогів в даному напрямку, проблема сімейного кризи вимагає подальшого дослідження.

Проведений аналіз літературних джерел виявив, що криза - це обов'язковий компонент сімейного життя. Незалежно від того, наскільки щасливими в шлюбі є подружжя, завжди знайдеться привід для зіткнення інтересів, протистояння сторін. Причому сама криза перестала розглядатися однозначно, як суто негативне явище, все більше стали говорити про позитивний значенні кризи для життя сім'ї.

Таким чином, здійснивши аналіз психологічної літератури, результатів емпіричних досліджень, вивчивши:

- цикли розвитку сім'ї;
- стадії кризи;
- причини незадоволеності шлюбом;
- причини конфліктів подружжя, можна зробити висновок, що на подружні стосунки в період кризи сім'ї впливають такі чинники:
  - підвищені очікування подружжя один до одного;
  - відсутність взаєморозуміння і допомоги від чоловіка в домашніх справах і вихованні дітей;
  - об'єктивні умови, в яких діють індивід або суспільство;
  - Порушення рольової структури;
  - Психологічні причини сімейних криз;
  - Зростання негативних емоцій и критики;

- Порушення традицій и ритуалів.

Було встановлено, що при проходженні сім'ї від стадії до стадії вона переживає закономірні кризи розвитку (нормативні). До нормативних криз відносять: початковий етап розвитку сім'ї, зміна складу сім'ї (народження і вихід з сім'ї дітей), розлучення, смерть членів сім'ї і т.д. Такі періоди завжди пов'язані з істотною перебудовою шлюбно-сімейних відносин, з підвищеною конфліктністю, з вимушеною адаптацією до нових сімейних стосунків. Уникнути таких криз, як вважають багато дослідників, як правило, не можна, але свідомо керувати ними, їх протіканням в інтересах подальшого зміцнення сім'ї можливо і необхідно.

На мою думку трансформація шлюбних відносин при переживанні кризи семи років в подружній парі характеризується поєднанням чинників різного характеру як зовнішнього так і особистісних якостей подружжя, що призводить до прояву «феномену втоми в шлюбі». Де велику роль грають вікові особливості та кількість вступів до шлюбу. Як результат відбувають трансформації шлюбних відносин пов'язані з:

По-перше, з дією нормативної! неминучої подружньої кризи, призводить до того, що подружжя перестає ідеалізувати один одного, починає сприймати інакше і себе, диференційованість сім'ї значно знижується при підвищенні рівня тривоги і виникають передумови для посилення впливу на сім'ю різних факторів.

По-друге, зовнішній тиск, що виражається в підвищеній середовищній тривозі, значно впливає на здатність сімейної системи фільтрувати шкідливі «отруйні» впливу ззовні фактори.

По-третє, слабо розвинена здатність сім'ї ефективно комунікувати один з одним, що заважає подружжю змінюватися, непрозорість підсистем, простіше кажучи, неможливість зрозумілим чином повідомити партнеру про свої внутрішньоособистісні процеси, наявність дезорієнтуючих установок щодо взаємодії один з одним, також веде до накопичення напруги в

стосунках і, як завжди при хронічному дистресі - втоми від них.

Таким чином, сім'я і шлюб, будучи невід'ємною частиною всього суспільства, відображають всі процеси, що відбуваються в ньому. Криза сім'ї - це криза всього суспільства, тому починати роботу з подолання кризи в суспільстві потрібно починати з родини, з укріплення її як соціального інституту.

З метою психологічної діагностики для подальшої роботи рекомендується використовувати комплексну методику, що включає: 1) анкету для моніторингу провідних проблем в шлюбі, 2) анкету, що розкриває уявлення подружжя про сім'ю і шлюб в чотирьох областях (загальні уявлення про сім'ю і шлюб, уявлення про інтимні стосунки, відносини з батьківською сім'єю і її вплив, дитячо-батьківські установки), 3) методику «Міжособистісні відносини» Т. Лірі, 4) методику «Ціннісні орієнтації» М. Рокича, 5) тест «Вимірювання установок в сімейній парі «Ю.Е.Алешіной для виявлення подружніх установок, 6) опитувальник» Рольові очікування і домагання у шлюбі «А.Н. Волкової, 7) методику оцінки значущих відносин особистості Е.В.Змановской, 8) методику «Незакінчені речення».

Діагностика шлюбно-сімейних установок повинна включати комплекс методів, які розкривають їх структурні компоненти і внутрішній зміст, включаючи: опитування громадської думки з питань сім'ї та шлюбу; моніторинг провідних проблем сім'ї; психодіагностичне дослідження структури і змісту шлюбно-сімейних установок; проєктивне дослідження неусвідомлюваних тенденцій.

У порівнянні з іншими видами малих груп сім'я є групою особливо близьких людей, пов'язаних родинними або кровноспорідненими зв'язками, об'єднаних загальним бюджетом, спільним веденням домашнього господарства. В цьому відношенні сім'я нагадує природну «комуну», члени якої взаємозалежні. Спільні дії, діяльність, спільне життя вимагають високої координації і кооперації, максимально можливої тотожності індивідуальних

цілей і завдань подружньої пари. Індивідуальні цілі тут повинні повністю зливатися в групові цілі. Будь-яка групова дія складається з приватних вкладів осіб, складових ту або іншу групу. Те ж саме відбувається і в шлюбі. Ці приватні вклади не лише взаємодоповнюють, вони перш за все оцінюються кожним партнером. У свою чергу ця оцінка виходить з індивідуальних уявлень чоловіка і дружини про взаємні права та обов'язки. С одного боку, ці уявлення оформилися під впливом громадської думки, яке сконцентровано в неписаних нормах шлюбно-сімейних відносин, що представляють узагальнені уявлення про взаємні обов'язки членів сім'ї. Норми задають індивіду обов'язкове, належну поведінку. Наприклад, мати і батько повинні любити своїх дітей, піклуватися про їх здоров'я, опікати їх, давати відповідну освіту, відповідати за їх моральну поведінку і т. Д. Якась частина соціальних норм, що стосуються шлюбно-сімейних відносин, закріплена в сімейному праві певними юридичними актами. Однак значна частина соціальних норм є сферою громадської думки і психології, регульованої традиціями, звичаями, вдачами, стереотипами і стандартами прийнятої в даному суспільстві поведінки. Багато шлюбно-сімейних норм настільки увійшли в життя і поведінку мільйонів людей, що вони вважаються само собою зрозумілими. Це стосується сексуальних взаємин між шлюбними партнерами, взаємна турбота один про одного, взаємна матеріально-фінансова підтримка та ін.

У порівнянні з іншими видами малих груп сім'я є групою особливо близьким людей, пов'язаних батьківщиною або кровноспорідненіми зв'язками, об'єднаних загальною бюджетом, спільним веденням домашнього господарства. В цьому відношенні сім'я нагадує природну «комуни», члени якої взаємозалежні. Спільні Дії, діяльність, спільне життя вимагають високої координації и кооперації, максимально можливої тотожності індивідуальних цілей и Завдання подружньої пари. Індивідуальні цілі тут повинні Повністю зливатися в групові цілі. Будь-яка групова дія складається з приватних вкладів

осіб, складових ту або іншу групу. Ті ж саме відбувається и в шлюбі. Ці приватні вклади не лишь взаємодоповнюють, смороду Перш за все оцінюються шкірних партнером. У свою черга ця оцінка Вихід з індивідуальних уявлень Чоловіка и Дружини про взаємні права та обов'язки. С одного боку, Ці уявлення оформилися під Вплив Громадської думки, Пожалуйста сконцентровано в неписаних нормах шлюбно-сімейних отношений, что представляються узагальнені уявлення про взаємні обов'язки Членів сім'ї. Норми задають індивіду обов'язкове, належно поведение. Например, мати и батько повинні любити своих дітей, піклуватися про їх здоров'я, опікати їх, давати відповідну освіту, відповідати за їх моральну поведение и т. Д Якась частина соціальних норм, что стосують шлюбно-сімейних отношений, закріплена в сімейному праві Певна юридичними актами. Однако значний частина соціальних норм норм є сферою Громадської думки и психології, регульованої традиціями, звичаєм, вдача, стереотипами и стандартами прийнятої в даного суспільстві поведінки. Много шлюбно-сімейних норм настолько увійшли в життя и поведение миллионов людей, что смороду вважаються само собою зрозумілімі. Це стосується сексуальних взаємін между шлюбно партнерами, взаємна турбота один про одного, взаємна матеріально-фінансова підтримка та ін. (дивись рис.3.45).

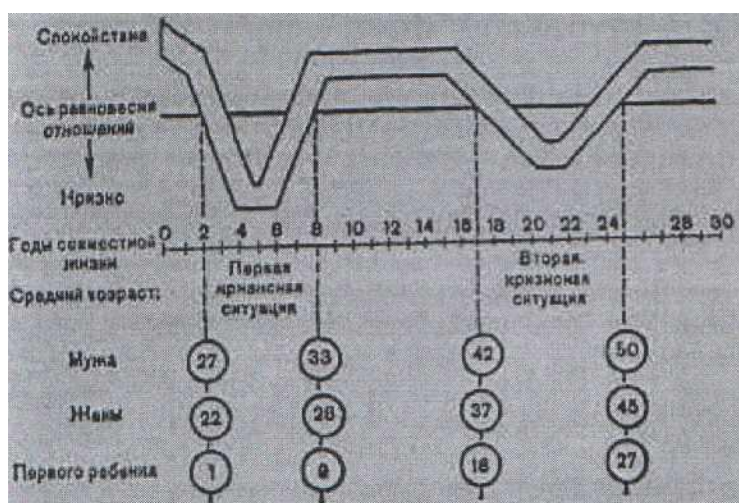

Рисунок 3.45. Развитие криз в сімейних відносинах.

Краще орієнтувати бесіду на професійні інтереси партнера, вести відкриту життя, коли кожен з подружжя не відмовляється від своїх інтересів і зв'язків (має своє коло друзів та ін.), ніж вимагати від партнера товариськості.

На підставі результатів аналізу динаміки подружніх відносин можна підвести деякі підсумки. Перш за все необхідно підвести подружжя до висновку, що проблеми і кризові ситуації в подружньому житті мають певні закономірності, що лежать в основах подружніх відносин, і не слід шукати провини за ситуацію, що склалася лише в поведінці кого-небудь з партнерів. Ці закономірності треба знати і враховувати, коректуючи відповідно до них свою поведінку. У критичній ситуації насамперед необхідно проявити терпіння, уникати необачних вчинків і рішень.

Дослідження міжособистісних подружніх відносин, проведені як вітчизняними, так і зарубіжними фахівцями, переконують нас в одному: неможливо насильно зробити людей щасливими, але розроблені фахівцями та апробовані методики психодіагностики проблемного поля подружніх відносин переконують у головному: можна допомогти подружнім парам вціліти в сім'ї, якої вони ще дорожать, дати один одному ще один шанс почати все спочатку і, може бути, пронизливіше ніж будь-коли відчуті сенс слів класика сімейної психотерапії Карла Віттера: «Перебувати в шлюбі воістину жахливо. Гірше цього може бути тільки одне - в шлюбі не перебувати».